

# POTŘEBUJETE VĚTŠÍ VELIKOST?

PASS NÁSTROJE VELIKOST 3 A SPECIFICKÉ NÁSTROJE  
PRO VYSEKÁVACÍ LISY BOSCHERT

## OBSAH

Kruhové nástroje	strana 60
Tvarové nástroje	strana 61
Mezikroužek a manuální stavěcí kroužek	strana 62
Dělicí nástroj velikost 2	strana 63
Dělicí nástroj velikost 3	strana 64
PU přidržovač	strana 65

# PASS VYSEKÁVACÍ NÁSTROJE VELIKOST 3



	POPIS	ROZMĚR d	OBJ.Č.	CENA V €
<b>KRUH</b>				
	Razník	76,21 - 105,00 mm	101311C	
	Matrice	77,01 - 107,00 mm	106311C	
	Stěrač automat.	78,01 - 107,00 mm	110311C	
	Stěrač manuál	78,01 - 107,00 mm	111311C	
<b>ČTVEREC</b>				
	Razník	53,91 - 74,25 mm	101312C	
	Matrice	54,91 - 75,50 mm	106312C	
	Stěrač automat.	56,01 - 77,00 mm	110312C	
	Stěrač manuál	56,01 - 77,00 mm	111312C	
<b>OBDELNÍK</b>				
	Razník	76,21 - 105,00 mm	101313C	
	Matrice	77,01 - 107,00 mm	106313C	
	Stěrač automat.	78,01 - 107,00 mm	110313C	
	Stěrač manuál	78,01 - 107,00 mm	111313C	
<b>OVÁL</b>				
	Razník	76,21 - 105,00 mm	101314C	
	Matrice	77,01 - 107,00 mm	106314C	
	Stěrač automat.	78,01 - 107,00 mm	110314C	
	Stěrač manuál	78,01 - 107,00 mm	111314C	

## Navýšení ceny:

### RAZNÍK

Šikmé zbrošení (WT / DOWT / atd.) - viz. strana 56

Pracovní část menší než 1,00 mm

+ 40 %

4 x Rádus v rozích

+ 10 %

X3-PM kvalita - viz. strana 68

## Další informace najdete na str.:

### RAZNÍK

PASS-fit systém - vysvětlení a navýšení ceny

40

Pokovení - ceny

54

Pracovní část leštěná

55

Stavěcí kroužek

62

### STĚRAČ

PU povrchová úprava proti poškrábání

### STĚRAČ

Náhradní díly

52

PU přidržovač

65

### MATRICE

Slug-stop provedení (negativní pracovní část)

Drážka navíc

Provedení s kartáčky proti poškrábání

X8-PM kvalita - viz. strana 68

### MATRICE

Slug-snap provedení při problémech s odpadem-cena na poptávku

57

Mezikroužek

62

# PASS VYSEKÁVACÍ NÁSTROJE VELIKOST 3

POPIS	ROZMĚR d	OBJ.Č.	CENA V €
<b>SPECIÁLNÍ TVAROVÉ NÁSTROJE SKUPINA 1 (SF01, SF02, SF04, SF05)</b>			
Razník	76,21 - 105,00 mm	12131__C1	
Matrice	77,01 - 107,00 mm	12631__C1	
Stěrač automat.	78,01 - 107,00 mm	12731__C1	
Stěrač manuál	78,01 - 107,00 mm	1273D__C1	
<b>SPECIÁLNÍ TVAROVÉ NÁSTROJE SKUPINA 2 (SF03, SF07, SF13, SF17)</b>			
Razník	76,21 - 105,00 mm	12131__C2	
Matrice	77,01 - 107,00 mm	12631__C2	
Stěrač automat.	78,01 - 107,00 mm	12731__C2	
Stěrač manuál	78,01 - 107,00 mm	1273D__C2	
<b>SPECIÁLNÍ TVAROVÉ NÁSTROJE SKUPINA 3 (SF06, SF08, SF14, SF16)</b>			
Razník	76,21 - 105,00 mm	12131__C3	
Matrice	77,01 - 107,00 mm	12631__C3	
Stěrač automat.	78,01 - 107,00 mm	12731__C3	
Stěrač manuál	78,01 - 107,00 mm	1273D__C3	
<b>SPECIÁLNÍ TVAROVÉ NÁSTROJE SKUPINA 4 (SF09, SF10, SF11, SF12, SF15)</b>			
Razník	76,21 - 105,00 mm	12131__C4	
Matrice	77,01 - 107,00 mm	12631__C4	
Stěrač automat.	78,01 - 107,00 mm	12731__C4	
Stěrač manuál	78,01 - 107,00 mm	1273D__C4	



## Navýšení ceny:

RAZNÍK	
Šikmé zbroušení (WT / DOWT / atd.) - viz. strana 56	
Pracovní část menší než 1,00 mm	+ 40 %
X3-PM kvalita - viz. strana 68	

## Další informace najdete na str.:

RAZNÍK	
Speciální tvary	10 - 13
PASS-fit systém - vysvětlení a navýšení ceny	40
Pokovení - ceny	54
Pracovní část leštěná	55
Stavěcí kroužek	34 + 62

## STĚRAČ

PU povrchová úprava proti poškrábání

## STĚRAČ

Náhradní díly	52
PU přídržovač	65

## MATRICE

Slug-stop provedení (negativní pracovní část)  
Drážka navíc  
Provedení s kartáčky proti poškrábání  
X8-PM kvalita - viz. strana 68

## MATRICE

Slug-snap provedení při problémech s odpadem-cena na poptávku	57
Mezikroužek	62

# PASS MEZIKROUŽEK A MANUÁLNÍ STAVĚCÍ KROUŽEK



POPIS	SKUPINA STROJŮ	POZICE	OBJ.Č.	CENA V €
<b>MEZIKROUŽEK PRO MATRICE</b>				
z 3 na 1	G	1 (bez obr)	120310	
z 3 na 1	G	1	120320	
<b>MANUÁLNÍ STAVĚCÍ KROUŽEK</b>				
1	A - D	2	118102	
2	A - D	2 (bez obr)	118202	
3 (venkovní Ø 95 mm)	A - D	2 (bez obr)	118302	
<b>PASS-fit STAVĚCÍ KROUŽEK (MANUÁL)</b>				
1	A - D	3	1181P2	
2	A - D	3 (bez obr)	1182P2	
3 (venkovní Ø 95 mm)	A - D	3 (bez obr)	1183P2	

# PASS DĚLÍCÍ NÁSTROJ

## PRO VYSEKÁVACÍ STROJE BOSCHERT - VELIKOST 2

POPIS	POZICE	OBJ.Č.	CENA V €
<b>ODPRUŽENÝ DĚLÍCÍ NÁSTROJ VEL. 2 - ROZMĚR 5 X 30 - 4 X R=0,5 <sup>(1)</sup></b>			
Horní díl komplet	1 - 4	1S0330530	
Náhradní dělicí nůž <sup>(2)</sup>	2	1S0440	
Náhradní stěrač 6 x 57	4	1S0333	
Matrice sv 0,1 - sv 0,3	5	106T530__	
Matrice sv 0,4 - sv 1,0	5	109T530__	
<b>ODPRUŽENÝ DĚLÍCÍ NÁSTROJ VEL. 2 - ROZMĚR 5 X 40 - 4 X R=0,5 <sup>(1)</sup></b>			
Horní díl komplet	1 - 4	1S0330540	
Náhradní dělicí nůž <sup>(2)</sup>	2	1S0441	
Náhradní stěrač 6 x 57	4	1S0333	
Matrice sv 0,1 - sv 0,3	5	106T540__	
Matrice sv 0,4 - sv 1,0	5	109T540__	
<b>ODPRUŽENÝ DĚLÍCÍ NÁSTROJ VEL. 2 - ROZMĚR 5 X 56 - 4 X R=0,5 <sup>(1)</sup></b>			
Horní díl komplet	1 - 4	1S0330556	
Náhradní dělicí nůž <sup>(2)</sup>	2	1S0442	
Náhradní stěrač 6 x 57	4	1S0333	
Matrice sv 0,1 - sv 0,3	5	106T556__	
Matrice sv 0,4 - sv 1,0	5	109T556__	
<b>SPECIÁLNÍ NÁHRADNÍ DÍLY</b>			
Náhradní pružina			
Sada ocel. pružin (2 x velká/2 x malá)	3	1S0331	

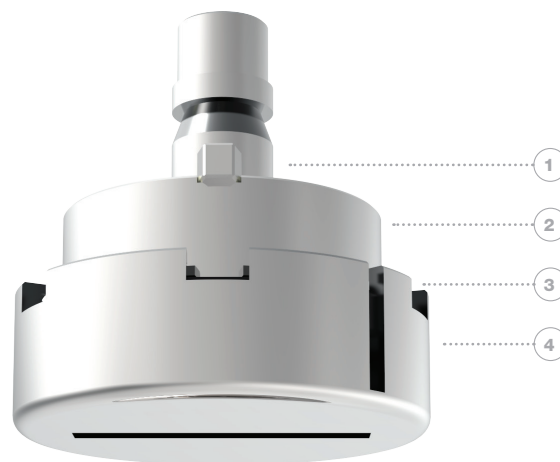

### Poznámky / Navýšení ceny:

<sup>(1)</sup> k dělení do s = 4,00 mm

<sup>(2)</sup> Dělicí nůž s PASS T-MAX pokovením

<sup>(2)</sup> Cena za zmenšení

# PASS DĚLÍCÍ NÁSTROJ

PRO VYSEKÁVACÍ STROJE BOSCHERT - VELIKOST 3

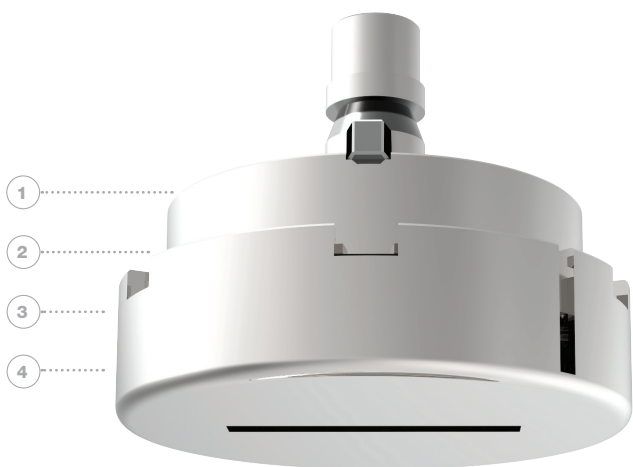

POPIS	POZICE	OBJ.Č.	CENA V €
<b>ODPRUŽENÝ DĚLÍCÍ NÁSTROJ VEL. 3 - ROZMĚR 8 X 30 - 4X R = 1,00 <sup>(*)</sup></b>			
Horní díl komplet	1 - 4	1S0350830	
Náhradní dělicí nůž <sup>(2)</sup>	2	1S0446	
Náhradní stěrač	4	1S0355830	
Matrice sv 0,3 - sv 1,0	5	109T830__	
Matrice sv 1,2 - sv 1,5	5	109T830__	
<b>ODPRUŽENÝ DĚLÍCÍ NÁSTROJ VEL. 3 - ROZMĚR 8 X 40 - 4X R = 1,00 <sup>(*)</sup></b>			
Horní díl komplet	1 - 4	1S0350840	
Náhradní dělicí nůž <sup>(2)</sup>	2	1S0447	
Náhradní stěrač	4	1S0355840	
Matrice sv 0,3	5	106T840__	
Matrice sv 0,4 - sv 1,2	5	109T840__	
<b>ODPRUŽENÝ DĚLÍCÍ NÁSTROJ VEL. 3 - ROZMĚR 8 X 56 - 4 X R = 1,00 <sup>(*)</sup></b>			
Horní díl komplet	1 - 4	1S0350856	
Náhradní dělicí nůž <sup>(2)</sup>	2	1S0448	
Náhradní stěrač	4	1S0355856	
Matrice sv 0,3	5	106T856__	
Matrice sv 0,4 - sv 1,0	5	109T856__	
<b>SPECIÁLNÍ NÁHRADNÍ DÍLY</b>			
Náhradní pružina			
Sada ocel. pružin (4x velká / 4x malá)	3		

## Poznámky / Navýšení ceny:

<sup>(\*)</sup> k dělení do s = 6,00 mm

<sup>(2)</sup> Dělicí nůž automaticky s PASS T-MAX pokovení

<sup>(2)</sup> Cena za změněný rozměr

# PASS PU PŘIDRŽOVAČ

PRUŽINA/TYP	NA RAZNÍK <sup>(*)</sup>	ROZMĚR	OBJ.Č.	CENA V €
<b>BEZ TVARU</b>				
1	Plochá (slepá) vel. 0	- 6,00 mm	1S013800	
1	Plochá (slepá) vel. 0	- 10,50 mm	1S013805	
1	Plochá (slepá)	- 12,00 mm	1S013810	
1	šikmá	- 12,00 mm	1S013820	
2	Plochá (slepá)	- 30,50 mm	1S013830	
2	šikmá	- 30,50 mm	1S013840	
3	Plochá (slepá)	- 48,00 mm	1S013850	
3	šikmá	- 48,00 mm	1S013860	
	Plochá (slepá)/šikmá	> 48,00 mm		

<b>PRO KRUHOVÝ RAZNÍK</b>				
1	Plochá (slepá) vel. 0	- 6,00 mm	1S013801	
1	Plochá (slepá) vel. 0	- 10,50 mm	1S013806	
1	Plochá (slepá)	- 12,00 mm	1S013811	
1	šikmá	- 12,00 mm	1S013821	
2	Plochá (slepá)	- 30,50 mm	1S013831	
2	šikmá	- 30,50 mm	1S013841	
3	Plochá (slepá)	- 48,00 mm	1S013851	
3	šikmá	- 48,00 mm	1S013861	
	Plochá (slepá)/šikmá	> 48,00 mm		

<b>PRO TVAROVÝ RAZNÍK</b>				
1	Plochá (slepá) vel. 0	- 6,00 mm	1S013802	
1	Plochá (slepá) vel. 0	- 10,50 mm	1S013807	
1	Plochá (slepá)	- 12,00 mm	1S013812	
1	šikmá	- 12,00 mm	1S013822	
2	Plochá (slepá)	- 30,50 mm	1S013832	
2	šikmá	- 30,50 mm	1S013842	
3	Plochá (slepá)	- 48,00 mm	1S013852	
3	šikmá	- 48,00 mm	1S013862	
	Plochá (slepá)/šikmá	> 48,00 mm		

PRUŽINA TYP 1



PRUŽINA TYP 2

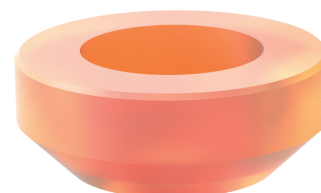

PRUŽINA TYP 3

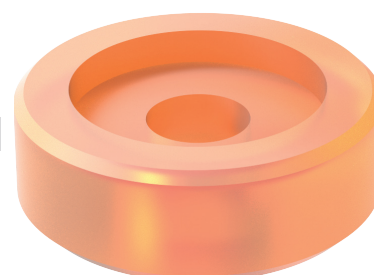

## Poznámky:

### RAZNÍK

<sup>(\*)</sup> Plochá (slepá) = délka 74,00 mm

<sup>(\*)</sup> Šikmá = délka 77,00 mm

<sup>(\*)</sup> Plochá (slepá) Vel. 0 = délka 59,50 mm