

STŘIHACÍ A DĚLÍCÍ NÁSTROJE

PASS NÁSTROJE PRO VÁŠ
TRUMPF SYSTÉM

OBSAH

Dělicí nástroj 5 x 30	strana 26
Dělicí nástroj 5 x 56	strana 27
Dělicí nástroj 5 x 76,2	strana 28
Dělicí nástroj 5 x 56 s ocelovým přídržovačem	strana 29
Dělicí nástroj 5 x 56 s PU přídržovačem	strana 30
Dělicí nástroj 5 x 76,2 s PU přídržovačem	strana 31

PASS DĚLÍCÍ NÁSTROJ VEL. 2 / 5 X 30

S INTEGROVANÝM STAVĚCÍM KROUŽKEM, DĚLÍCÍ NŮŽ A STŘIŽNÉ LIŠTY



POPIS	POZICE	OBJ.Č.	CENA V €
NÁSTROJ KOMPLETNÍ			
Ovál	1 - 5	1S0433110	
Obdélník	1 - 5	1S0433120	
Obdélník s 4 x R = 0,5	1 - 5	1S0433130	
Mikromústek (trapéz) SF17	1 - 5	1S0433140	
Mikromústek (dvojitý trapéz) SF16	1 - 5	1S0433150	
DRŽÁK DĚLÍCÍHO NOŽE (BEZ NOŽE)			
s integrovaným stavěcím kroužkem	1	1S0393	
DĚLÍCÍ NŮŽ (H-PM[®]) ^(*)			
Ovál	2	1S04331	
Obdélník	2	1S04332	
Obdélník s 4 x R = 0,5	2	1S04333	
Mikromústek (trapéz) SF17	2	1S04334	
Mikromústek (dvojitý trapéz) SF16	2	1S04335	
STĚRAČ			
Ovál	3	119234	
Obdélník	3	119233	
Obdélník s 4 x R = 0,5	3	119233	
Mikromústek (trapéz) SF17	3	119237	
Mikromústek (dvojitý trapéz) SF16	3	119236	
STŘIŽNÉ LIŠTY (H-PM[®])			
Ovál	4	1S17251	
Obdélník ⁽²⁾	4	1S17252	
Mikromústek (trapéz) SF17	4	1S17254	
Mikromústek (dvojitý trapéz) SF16	4	1S17255	
DRŽÁK STŘIŽNÉ LIŠTY (BEZ STŘIŽNÉ LIŠTY) ⁽³⁾			
se šrouby	5	1S1730	

Poznámky / Navýšení ceny:

HORNÍ DÍL

Max. šířka plechu do 3,00 mm

(*) cena za zmenšení

(*) standardní provedení se sešikmením do střechy

Sada náhradních šroubů M 8 x 16 (2 ks v každé sadě)

Obj.č. 1S0393Z

Další informace najdete na str.:

HORNÍ DÍL

Pokovení - ceny (dělící nůž)

54

Pracovní část leštěná (razník velikost 2)

55

STĚRAČ

PU povrchová úprava proti poškrábání

STĚRAČ

Náhradní díly

52

Odpružený stěrač

53

SPODNÍ DÍL

Podložky:

1 sada (2xt = 0,1 / 2xt = 0,3 / 2xt = 0,5) - Obj.č. 1S3794

⁽²⁾ Pro obdélník, včetně vhodnějšího obdélníku 4 x R = 0,5

⁽³⁾ Provedení s kartáčky proti poškrábání

SPODNÍ DÍL

RTC Kazeta a matricový talíř

41

Drážková záslepka

52

Slug-snap provedení při problémech s odpadem (jako matrice vel. 2)

57

PASS DĚLÍCÍ NÁSTROJ VEL. 2 / 5 X 56

S INTEGROVANÝM STAVĚCÍM KROUŽKEM, DĚLÍCÍ NŮŽ A STŘIŽNÉ LIŠTY

POPIS	POZICE	OBJ.Č.	CENA V €
NÁSTROJ KOMPLETNÍ			
Ovál	1 - 5	1S0431110	
Obdélník	1 - 5	1S0431120	
Obdélník s 4 x R = 0,5	1 - 5	1S0431130	
Mikromůstek (trapéz) SF17	1 - 5	1S0431140	
Mikromůstek (dvojitý trapéz) SF16	1 - 5	1S0431150	
DRŽÁK DĚLÍCÍHO NOŽE (BEZ NOŽE)			
s integrovaným stavěcím kroužkem	1	1S0393	
DĚLÍCÍ NŮŽ (H-PM®) (*1)			
Ovál	2	1S04311	
Obdélník	2	1S04312	
Obdélník s 4 x R = 0,5	2	1S04313	
Mikromůstek (trapéz) SF17	2	1S04314	
Mikromůstek (dvojitý trapéz) SF16	2	1S04315	
STĚRAČ			
Ovál	3	119254	
Obdélník	3	119253	
Obdélník s 4 x R = 0,5	3	119253	
Mikromůstek (trapéz) SF17	3	119257	
Mikromůstek (dvojitý trapéz) SF16	3	119256	
STŘIŽNÉ LIŠTY (H-PM®)			
Ovál	4	1S17261	
Obdélník (*2)	4	1S17262	
Mikromůstek (trapéz) SF17	4	1S17264	
Mikromůstek (dvojitý trapéz) SF16	4	1S17265	
DRŽÁK STŘIŽNÉ LIŠTY (BEZ STŘIŽNÉ LIŠTY) (*3)			
se šrouby	5	1S1756	

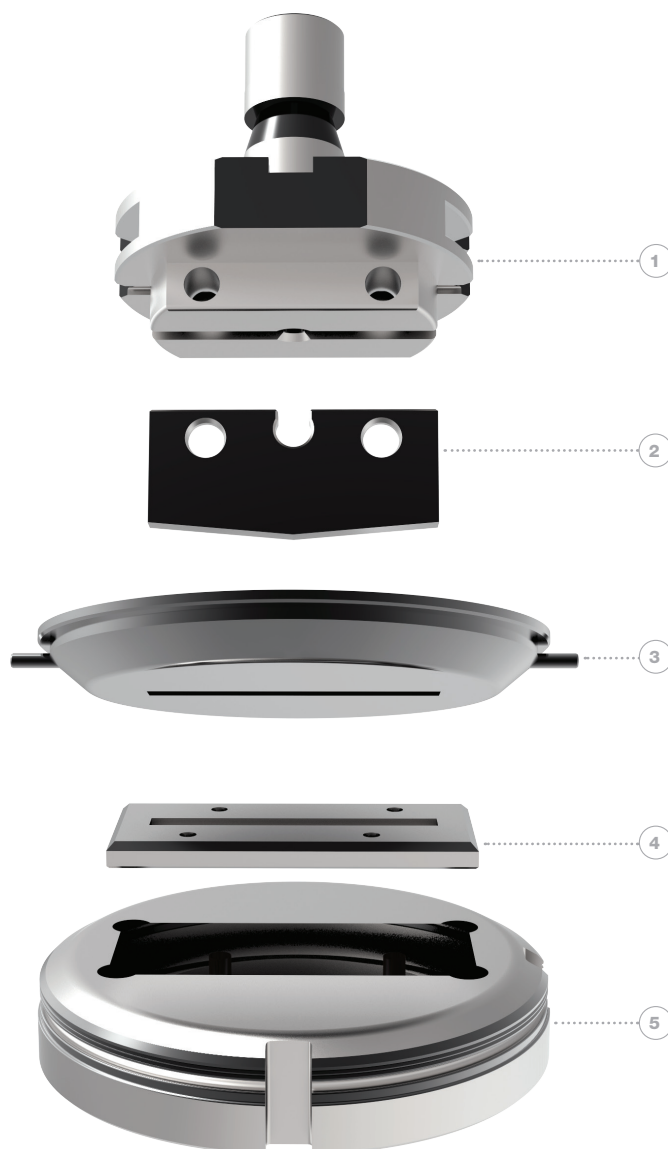

Poznámky / Navýšení ceny:

HORNÍ DÍL

Max. šířka plechu do 3,00 mm

(*1) cena za zmenšení

(*1) standardní provedení se sešikmením do střechy

Sada náhradních šroubů M 8 x 16 (2 ks v každé sadě)

Obj.č. 1S0393Z

Další informace najdete na str.:

HORNÍ DÍL

Dělení v blízkosti tváření

29 - 30

Pokovení - ceny (dělicí nůž)

54

Pracovní část leštěná (razník velikost 2)

55

STĚRAČ

PU povrchová úprava proti poškrábání

STĚRAČ

Náhradní díly

52

Odpružený stěrač

53

SPODNÍ DÍL

Podložky:

1 sada (2xt = 0,1 / 2xt = 0,3 / 2xt = 0,5) - Obj.č. 1S3794

(*2) Pro obdélník, včetně vhodnějšího obdélníku 4 x R = 0,5

(*3) Provedení s kartáčky proti poškrábání

SPODNÍ DÍL

RTC Kazeta a matricový talíř

41

Drážková záslepka

52

Slug-snap provedení při problémech s odpadem (jako matrice vel. 2)

57

PASS DĚLÍCÍ NÁSTROJ VEL. 2 / 5 X 76,2

S INTEGROVANÝM STAVĚCÍM KROUŽKEM, DĚLÍCÍ NŮŽ A STŘIŽNÉ LIŠTY

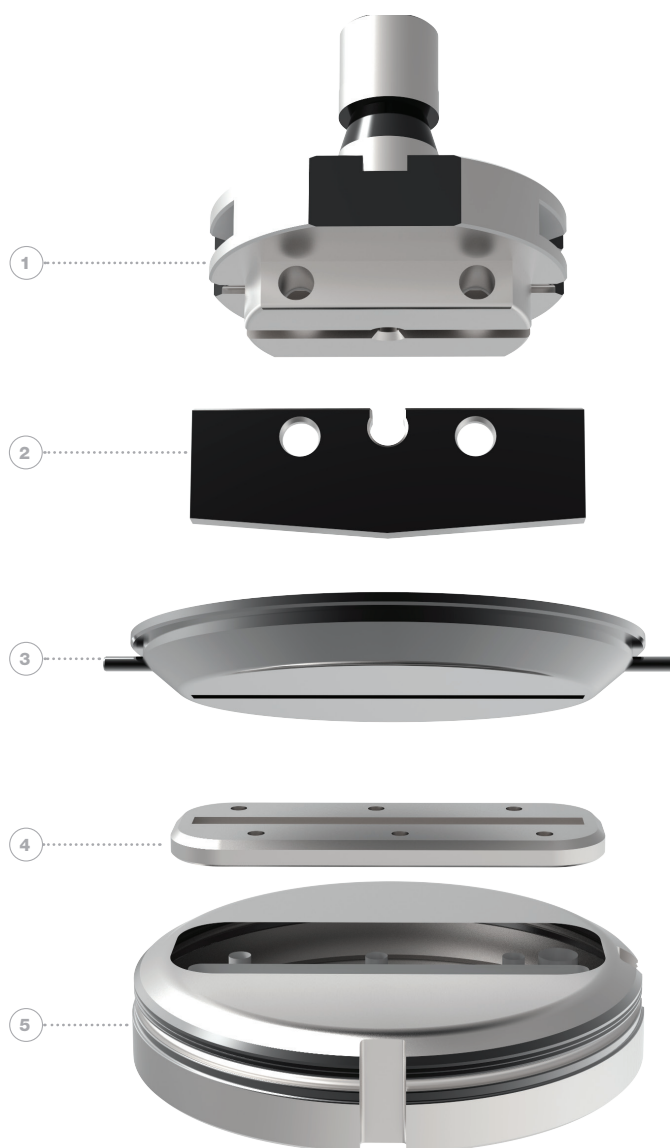

POPIS	POZICE	OBJ.Č.	CENA V €
NÁSTROJ KOMPLETNÍ			
Ovál	1 - 5	1S0432110	
Obdélník	1 - 5	1S0432120	
Obdélník s 4 x R = 0,5	1 - 5		
Mikromústek (trapéz) SF17	1 - 5	1S0432140	
Mikromústek (dvojitý trapéz) SF16	1 - 5		
DRŽÁK DĚLÍCÍHO NOŽE (BEZ NOŽE)			
s integrovaným stavěcím kroužkem	1	1S0393	
DĚLÍCÍ NŮŽ (H-PM[®])^(*)			
Ovál	2	1S04321	
Obdélník	2	1S04322	
Obdélník s 4 x R = 0,5	2	1S04323	
Mikromústek (trapéz) SF17	2	1S04324	
Mikromústek (dvojitý trapéz) SF16	2	1S04325	
STĚRAČ			
Ovál	3	119274	
Obdélník	3	119273	
Obdélník s 4 x R = 0,5	3	119273	
Mikromústek (trapéz) SF17	3	119277	
Mikromústek (dvojitý trapéz) SF16	3	119276	
STŘIŽNÉ LIŠTY (H-PM[®])			
Ovál	4	1S17411	
Obdélník ^(**)	4	1S17412	
Mikromústek (trapéz) SF17	4	1S17414	
Mikromústek (dvojitý trapéz) SF16	4	1S17415	
DRŽÁK STŘIŽNÉ LIŠTY (BEZ STŘIŽNÉ LIŠTY)^(***)			
se šrouby	5	1S1776	

Poznámky / Navýšení ceny:

HORNÍ DÍL

Max. šířka plechu do 2,50 mm

(*1) cena za zmenšení

(*1) standardní provedení se sešikmením do střechy

Sada náhradních šroubů M 8 x 16 (2 ks v každé sadě)

Obj.č. 1S0393Z

Další informace najdete na str.:

HORNÍ DÍL

Dělení v blízkosti tváření 31

Pokovení - ceny (dělicí nůž) 54

Pracovní část leštěná (razník velikost 2) 55

STĚRAČ

PU povrchová úprava proti poškrábání

STĚRAČ

Náhradní díly 52

Odpružený stěrač 53

SPODNÍ DÍL

Podložky:

1 sada (2xt = 0,1 / 2xt = 0,3 / 2xt = 0,5) - Obj.č. 1S3797

(*2) Pro obdélník, včetně vhodnějšího obdélníku 4 x R = 0,5

(*3) Provedení s kartáčky proti poškrábání

SPODNÍ DÍL

RTC Kazeta a matricový talíř 41

Drážková záslepka 52

Slug-snap provedení při problémech s odpadem (jako matrice vel. 2) 57