

# UNIVERZÁLNÍ MULTITOOLOVÉ NÁSTROJE

PASS NÁSTROJE PRO VÁŠ  
TRUMPF SYSTÉM

## OBSAH

5-ti násobný multitool	strana 18
10-ti násobný multitool	strana 19
4-ti násobný multitool	strana 20
6-ti násobný multitool	strana 21
10-násobná multitoolová výměnná střížná deska	strana 22

# PASS MULTITOOL 5-TI NÁSOBNÝ

PRO SKUPINU STROJŮ I (ROZMĚR 1,00 MM – 16,00 MM)

(TRUPUNCH 1000, 2000, 2020, 3000, 5000 TRUMATIC 3000, 6000, 7000)

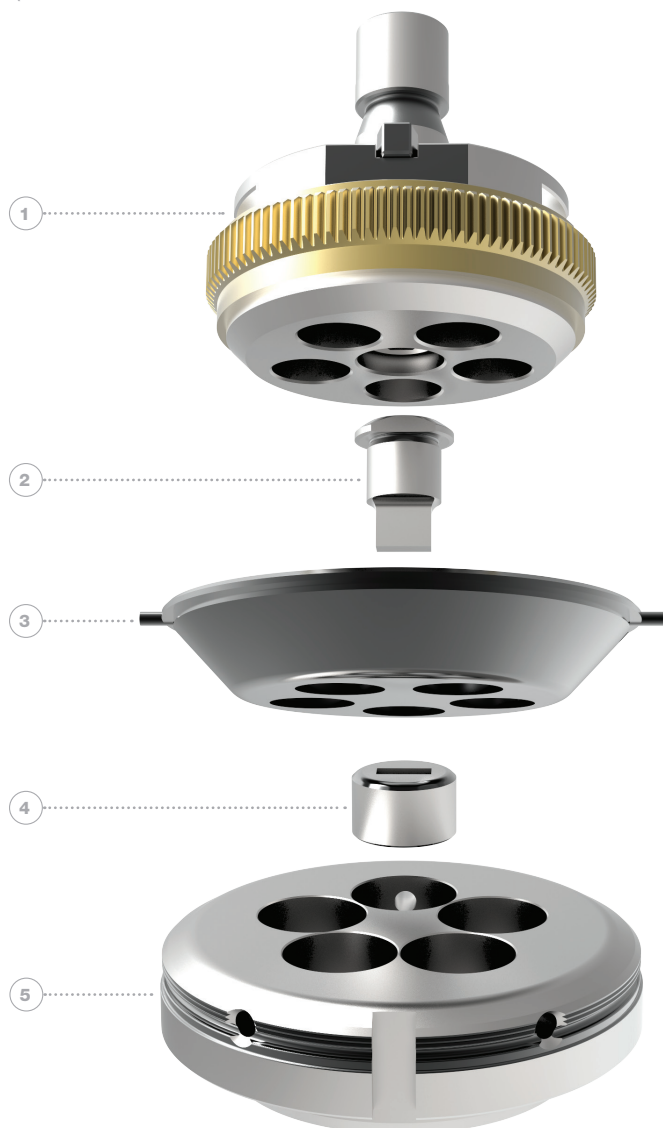

POPIS	POZICE	OBJ.Č.	CENA V €
<b>HORNÍ DÍL</b>			
Držák razníků	1	113S30	
<b>RAZNÍK (H-PM®)</b>			
Kruh	2	113N31	
Čtverec	2	113N32	
Obdélník	2	113N33	
Ovál	2	113N34	
Speciální tvar	2		
<b>STĚRAČ</b>			
Standard (kruhové otvory)	3	115A30	
Stěrač s malou střížnou vůlí <sup>(1)</sup>	(3) <sup>bez obr.</sup>	115B30	
<b>MATRICE (H-PM®)</b>			
Kruh	4	114031	
Čtverec	4	114032	
Obdélník	4	114033	
Ovál	4	114034	
Speciální tvar	4		
<b>SPODNÍ DÍL</b>			
Držák matic <sup>(2)</sup>	5	114Z30	

## Poznámky / Navýšení ceny:

### DRŽÁK RAZNÍKŮ A RAZNÍK

Max. šířka plechu - ocel a hliník do 4,50 mm / nerez do 3,00 mm

Pracovní část menší než 1,00 mm

+ 40 %

## Další informace najdete na str.:

### RAZNÍK

Speciální tvary 10 - 13

Pokovení - ceny (Multitool) 54

Pracovní část leštěná (Multitool) 55

### STĚRAČ

PU povrchová úprava proti poškrábání

<sup>(1)</sup> Tvary dle přání zákazníka

### STĚRAČ

Náhradní díly

52

### MATRICE

Slug-stop provedení (negativní pracovní část)

<sup>(2)</sup> Provedení s kartáčky proti poškrábání

Podložky:

1 sada (2xt = 0,1 / 2xt = 0,3 / 2xt = 0,5) - Obj.č. 114U3M

### MATRICE

RTC Kazeta a matricový talíř

Slug-snap provedení (při problémech s odpadem)

41

57

# PASS MULTITOOL 10-TI NÁSOBNÝ

PRO SKUPINU STROJŮ I (ROZMĚR 1,00 MM – 10,50 MM)  
(TRUPUNCH 1000, 2000, 2020, 3000, 5000 TRUMATIC 3000, 6000, 7000)

POPIS	POZICE	OBJ.Č.	CENA V €
<b>HORNÍ DÍL</b>			
Držák razníků	1	113S40	
<b>RAZNÍK (H-PM®)</b>			
Kruh	2	113N41	
Čtverec	2	113N42	
Obdélník	2	113N43	
Ovál	2	113N44	
Speciální tvar	2		
<b>STĚRAČ</b>			
Standard (kruhové otvory)	3	115A40	
Stěrač s malou střížnou vůlí <sup>(1)</sup>	(3) bez obr.	115B40	
<b>MATRICE (H-PM®)</b>			
Kruh	4	114041	
Čtverec	4	114042	
Obdélník	4	114043	
Ovál	4	114044	
Speciální tvar	4		
<b>SPODNÍ DÍL</b>			
Držák matric <sup>(2)</sup>	5	114Z40	

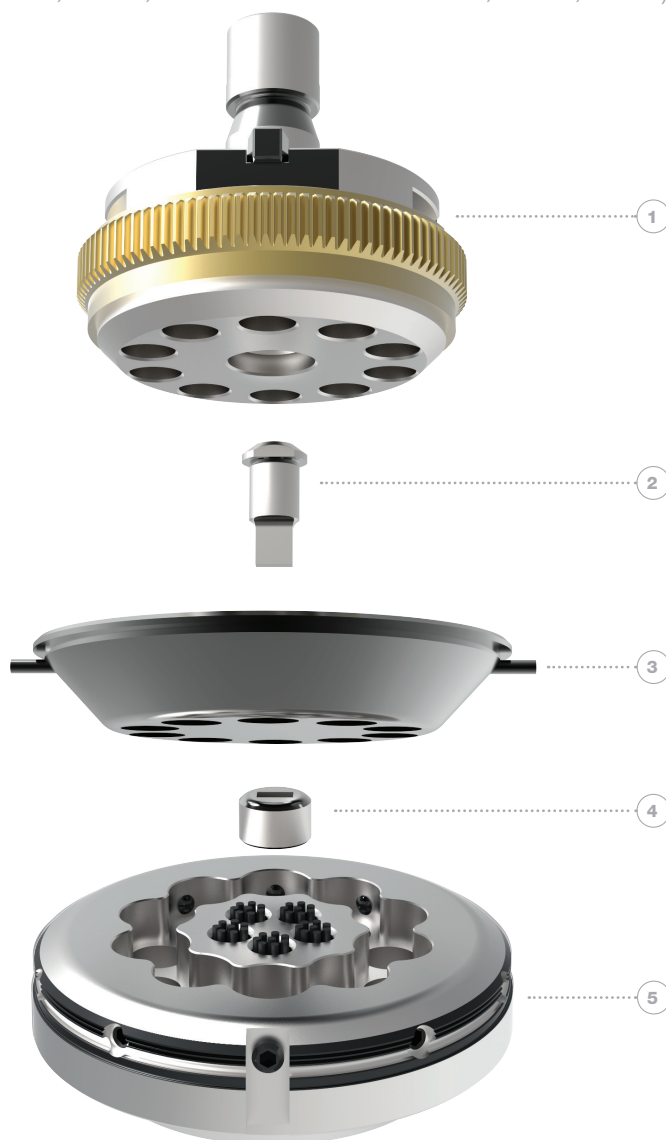

## Poznámky / Navýšení ceny:

### DRŽÁK RAZNÍKŮ A RAZNÍK

Max. šířka plechu - ocel a hliník do 4,50 mm / nerez do 3,00 mm

Pracovní část menší než 1,00 mm

+ 40 %

## Další informace najdete na str.:

### RAZNÍK

Speciální tvary

10 - 13

Pokovení - ceny (Multitool)

54

Pracovní část leštěná (Multitool)

55

### STĚRAČ

PU povrchová úprava proti poškrábání

<sup>(1)</sup> Tvary dle přání zákazníka

### STĚRAČ

Náhradní díly

52

### MATRICE

Slug-stop provedení (negativní pracovní část)

<sup>(2)</sup> Provedení s kartáčky proti poškrábání

Podložky:

1 sada (2xt = 0,1 / 2xt = 0,3 / 2xt = 0,5) - Obj.č. 114U4M

### MATRICE

<sup>(2)</sup> Provedení také jako držák matric (střížné desky)

RTC Kazeta a matricový talíř

Slug-snap provedení (při problémech s odpadem)

22

41

57

# PASS MULTITOOL 4-TI NÁSOBNÝ

PRO SKUPINU STROJŮ H A TC260 (ROZMĚR 1,00 MM — 16,00 MM)

(TC600L, TC500R, TC200R, TC190R, TC260R, TC260L)



POPIS	POZICE	OBJ.Č.	CENA V €
<b>HORNÍ DÍL</b>			
Držák razníků se stěračem	bez obr.		
<b>RAZNÍK (H-PM®)</b>			
Kruh	2	113N11	
Čtverec	2	113N12	
Obdélník	2	113N13	
Ovál	2	113N14	
Speciální tvar	2		
<b>DRŽÁK STĚRAČE</b>			
Všechny tvary	3		
<b>STĚRAČ</b>			
Standard (kruhové otvory)	4		
Stěrač s malou střížnou vůlí <sup>(1)</sup>	(4) bez obr.		
<b>MATRICE (H-PM®)</b>			
Kruh	5	114011	
Čtverec	5	114012	
Obdélník	5	114013	
Ovál	5	114014	
Speciální tvar	5		
<b>SPODNÍ DÍL</b>			
Držák matric <sup>(2)</sup>	bez obr.		

## Poznámky / Navýšení ceny:

### DRŽÁK RAZNÍKŮ A RAZNÍK

Max. šířka plechu - ocel a hliník do 3,00 mm / nerez do 2,00 mm

Pracovní část menší než 1,00 mm

+ 40 %

## Další informace najdete na str.:

### RAZNÍK

Speciální tvary 10 - 13

Pokovení - ceny (Multitool) 54

Pracovní část leštěná (Multitool) 55

### STĚRAČ

PU povrchová úprava proti poškrábání

<sup>(1)</sup> Tvary dle přání zákazníka

### STĚRAČ

Náhradní díly

52

### MATRICE

Slug-stop provedení (negativní pracovní část)

<sup>(2)</sup> Provedení s kartáčky proti poškrábání

Podložky:

1 sada (2xt = 0,1 / 2xt = 0,3 / 2xt = 0,5) - Obj.č. 114U1M

### MATRICE

Slug-snap provedení (při problémech s odpadem)

57

# PASS MULTITOOL 6-TI NÁSOBNÝ

PRO SKUPINU STROJŮ H A TC260 (ROZMĚR 1,00 MM – 10,50 MM)  
(TC600L, TC500R, TC200R, TC190R, TC260R, TC260L)

POPIS	POZICE	OBJ.Č.	CENA V €
<b>HORNÍ DÍL</b>			
Držák razníků se stěračem	bez obr.		
<b>RAZNÍK (H-PM®)</b>			
Kruh	2	113N21	
Čtverec	2	113N22	
Obdélník	2	113N23	
Ovál	2	113N24	
Speciální tvar	2		
<b>DRŽÁK STĚRAČE</b>			
Všechny tvary	3		
<b>STĚRAČ</b>			
Standard (kruhové otvory)	4		
Stěrač s malou střížnou vůlí <sup>(*)</sup>	(4) bez obr.		
<b>MATRICE (H-PM®)</b>			
Kruh	5	114021	
Čtverec	5	114022	
Obdélník	5	114023	
Ovál	5	114024	
Speciální tvar	5		
<b>SPODNÍ DÍL</b>			
Držák matic <sup>(2)</sup>	bez obr.		



## Poznámky / Navýšení ceny:

### DRŽÁK RAZNÍKŮ A RAZNÍK

Max. šířka plechu - ocel a hliník do 3,00 mm / nerez do 2,00 mm

Pracovní část menší než 1,00 mm

+ 40 %

## Další informace najdete na str.:

### RAZNÍK

Speciální tvary

10 - 13

Pokovení - ceny (Multitool)

54

Pracovní část leštěná (Multitool)

55

### STĚRAČ

PU povrchová úprava proti poškrábání

<sup>(\*)</sup> Tvary dle přání zákazníka

### STĚRAČ

Náhradní díly

52

### MATRICE

Slug-stop provedení (negativní pracovní část)

<sup>(2)</sup> Provedení s kartáčky proti poškrábání

### MATRICE

Slug-snap provedení (při problémech s odpadem)

57

## Podložky:

1 sada (2xt = 0,1 / 2xt = 0,3 / 2xt = 0,5) - Obj.č. 114U2M

# 10-TI NÁSOBNÁ VÝMĚNNÁ STŘIŽNÁ DESKA

PRO MULTITOOL - SKUPINA STROJŮ I (ROZMĚR 1,00 MM - 10,50 MM)  
(TRUPUNCH 1000, 2000, 2020, 3000, 5000 TRUMATIC 3000, 6000, 7000)

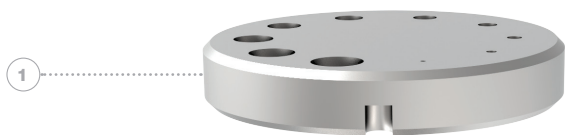

POPIS	POZICE	OBJ.Č.	CENA V €
<b>STŘIŽNÁ DESKA / MATRICE (H-PM®)</b>			
Tvary dle přání zákazníka	1	114941	



<b>DRŽÁK MATRICE (*1)</b>			
bez střížné desky (matrice)	2	114640	

#### Poznámky / Navýšení ceny:

##### DRŽÁK MATRICE A MATRICE

(\*1) S 1 sadou podložek

Slug-stop provedení (negativní pracovní část)

Slug-snap provedení (při problémech s odpadem)

Podložky pro střížnou desku / matici:

1 sada (2xt = 0,1 / 2xt = 0,3 / 2xt = 0,5) - Obj.č. 114U4MG