

PŘÍSLUŠENSTVÍ

PASS PŘÍSLUŠENSTVÍ PRO VÁŠ
TRUMPF SYSTÉM

OBSAH

Stavěcí kroužek	strana 34
Pouzdro razníku a mezikroužek	strana 35
Závitový tvářecí nástroj	strana 36
Nastavovací přípravek	strana 37
Podložky	strana 38
Samolepící polštářky	strana 39
PASS-fit systém	strana 40
RTC Kazeta	strana 41

PASS ZÁVITOVÝ TVÁŘECÍ NÁSTROJ

PRO SKUPINU STROJŮ I

(TRUPUNCH 1000, 2000, 2020, 3000, 5000 TRUMATIC 3000, 6000, 7000)

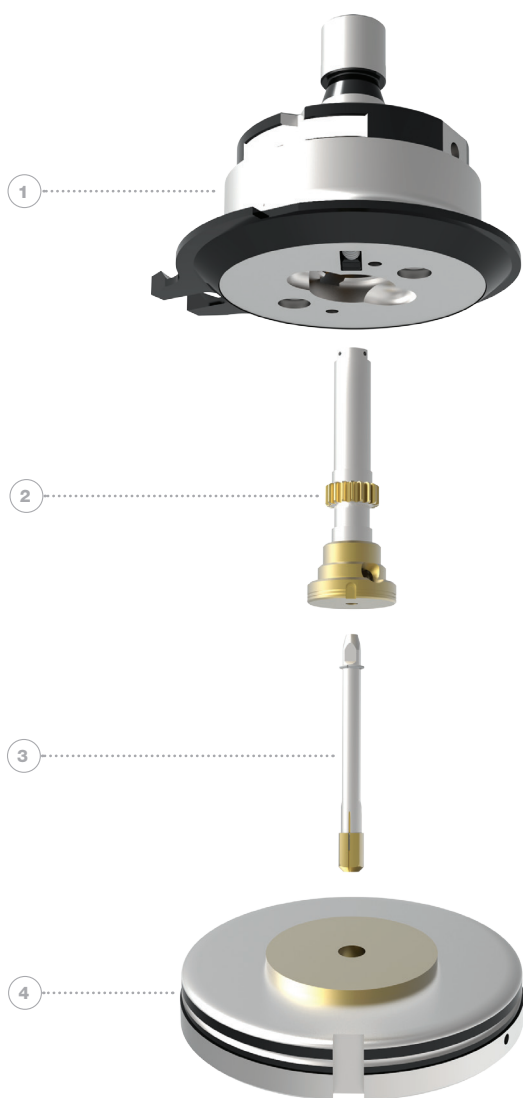

POPIS	VELIKOST	POZICE	OBJ.Č.	CENA V €
TYP NÁSTROJE 1 ^(*)				
Horní díl ⁽¹⁾	M2,5 - M5	1	924GF1101	
Sestava závitníku ⁽²⁾	M2,5	2	924GF1301	
Sestava závitníku ⁽²⁾	M3	2	924GF1302	
Sestava závitníku ⁽²⁾	M3,5	2	924GF1303	
Sestava závitníku ⁽²⁾	M4	2	924GF1304	
Sestava závitníku ⁽²⁾	M5	2	924GF1305	
Závitník 6HX - TIN	M2,5	3	924GF1401	
Závitník 6HX - TIN	M3	3	924GF1402	
Závitník 6HX - TIN	M3,5	3	924GF1403	
Závitník 6HX - TIN	M4	3	924GF1404	
Závitník 6HX - TIN	M5	3	924GF1405	
Matrice Typ A ⁽³⁾	M2,5 - M10	4	924GF2201	
Matrice Typ B ⁽⁴⁾	M2,5 - M8	4	924GF2211	

POPIS	VELIKOST	POZICE	OBJ.Č.	CENA V €
TYP NÁSTROJE 2 ^(*)				
Horní díl ⁽¹⁾	M6 - M10	1	924GF2101	
Sestava závitníku ⁽²⁾	M6	2	924GF2301	
Sestava závitníku ⁽²⁾	M8	2	924GF2302	
Závitník 6HX - TIN	M6	3	924GF2401	
Závitník 6HX - TIN	M8	3	924GF2402	
Matrice Typ A ⁽³⁾	M2,5 - M10	4	924GF2201	
Matrice Typ B ⁽⁴⁾	M2,5 - M8	4	924GF2211	

Poznámky:

OSTATNÍ

Kompletní nástroj se skládá vždy z:
„horního dílu; sestavy závitníku; závitníku a matrice“

⁽¹⁾ Bez sestavy závitníku a závitník B

⁽²⁾ bez závitníku

⁽³⁾ Vhodné pro rovný plech a tváření průtahu směrem nahoru

⁽⁴⁾ Vhodné pro rovný plech a tváření průtahu směrem nahoru i dolů

⁽⁵⁾ Pro max. tloušťku plechu s = 1,50 mm do 5,00 mm

⁽⁶⁾ Pro max. tloušťku plechu s = 3,00 mm do 8,00 mm

jiné velikosti závitů např. v „palcích“ - na poptávku

Prosím ujistěte se, že Váš stroj obsahuje funkci „Závitové tváření“

Další informace najdete na str.:

PŘÍSLUŠENSTVÍ

RTC Kazeta a matricový talíř

41